

JUNTOS
SOMOS
MAIS
FORTES



SUORTE DE SACO
**MANUAL DE
INSTRUÇÃO**

2023

blackwolf 



JUNTOS SOMOS MAIS FORTES

Somos a Blackwolf, uma empresa fundada em 2016 que se especializa em equipamentos para treinamento funcional. Desde então, atendemos mais de 100 mil clientes em todo o Brasil, oferecendo equipamentos de qualidade.

Nossa missão é ajudar nossos clientes a alcançarem seus objetivos de condicionamento físico.

Como time, nos esforçamos para fornecer equipamentos duráveis e de alta qualidade. Além de racks e rigs, também oferecemos porta anilhas, barras fixas e racks ajustáveis, todos projetados para ajudar os atletas a alcançarem seus objetivos de treinamento. Nossos equipamentos são utilizados em estúdios de treinamento em cidades como Campinas, Santos, São Paulo, Jaragua do Sul e Recife.

Nós, da Blackwolf, somos apaixonados por ajudar as pessoas a atingir seus objetivos de forma física e nos orgulhamos de fornecer equipamentos que ajudem a tornar seus sonhos uma realidade. Além disso, nos preocupamos com o bem-estar do planeta e buscamos sempre utilizar materiais sustentáveis e recicláveis em nossa produção.

Trabalhamos com parceiros locais para garantir eficiência na logística e minimizar o impacto ambiental de nossas atividades de transporte. Acreditamos que é possível oferecer produtos de qualidade sem prejudicar o meio ambiente.



BEM-VINDO À NOSSA **ALCATEIA!**

Você acaba de receber nosso **SUORTE PARA SACO DE PANCADAS!** Este produto foi projetado e testado pensando em sua máxima eficiência e segurança. Para isso, siga as instruções abaixo para facilitar sua instalação e deixar a barra do jeito que você precisa.

ATENÇÃO!!!

- Antes de começar a instalação, certifique-se de que sua parede é resistente suficiente para suportar o suporte, pois em muitos casos quando a construção da parede não foi feita da maneira adequada, ela acaba não suportando a fixação com Parafusos e buchas ou Parabolt (chumbador), sendo necessário utilizar Passantes.
- **Dica 1: Como saber se minha parede é resistente?**

Se você já instalou outros objetos pesados na parede que pretende fixar a barra e nunca teve problemas, **pode ser** um sinal de que sua parede irá suportar essa instalação.

- **Dica 2: Como saber qual parafuso usar?**

- Parafusos e Buchas plásticas são recomendados para paredes em alvenaria (tijolos)
- Parabolt (chumbador) serve para paredes ou vigas em concreto
- Passantes são recomendados quando a parede não sustenta a carga necessária, eles atravessam a parede e prendem dos dois lados.

Agora que você já está ciente sobre as dicas, prossiga para baixo para descobrir como a montagem e instalação da barra deve ser feita.

Em caso de dúvidas:

(47) 3012 - 7999

contato@blackwolffitness.com.br

Quer ser repostado e aparecer em nosso insta?

Use sempre a hashtag #BLACKWOLFBRASIL

e marca a gente: @blackwolfbrasil

Bora treinar e postar?!

blackwolf 

INSTALAÇÃO

SUPORTE SACO DE PANCADAS

Para realizar a instalação, siga as instruções abaixo:

MATERIAIS NECESSÁRIOS:

- kit de parafusos
- Nível
- Furadeira
- Parafusadeira ou chave manual (para apertar os parafusos)

1º Passo

Você recebeu dentro da caixa um kit de parafusos, 1 (um) suporte de 65cm e 1 (uma) haste pequena. Primeiramente verifique o comprimento dos parafusos e depois com as marcações dos furos realizadas, pegue sua furadeira e utilize uma broca tamanho 10mm. Marque o local dos furos e comece a perfurar a parede devagar e com cuidado para não estraga-la! Lembre-se de furar no comprimento certo para não deixar o parafusos com folgas. Caso tenha dúvidas de como instalar os parafusos, veja ao final do manual nosso esquema de fixação do parafuso escolhido.

2º Passo

Para a montagem, pegue o suporte com argola, coloque no local onde pretende instalar e faça as marcações dos furos juntamente com um nível para não ficar torto. Após furar, instale o suporte na parede. Com o suporte já fixado, pegue a haste menor e encaixe no furo central do suporte com os parafusos e encoste na parede para fazer a marcação dos furos novamente. Conforme as imagens abaixo.

OBS: Não aperte demais os parafusos, pois podem comprometer a funcionalidade do produto!

3º Passo

Certifique-se de que instalou e prendeu corretamente o suporte na parede para evitar acidentes ao utiliza-lo! Pois se não instalar certo o suporte pode ser arrancado da parede ao dar os golpes.

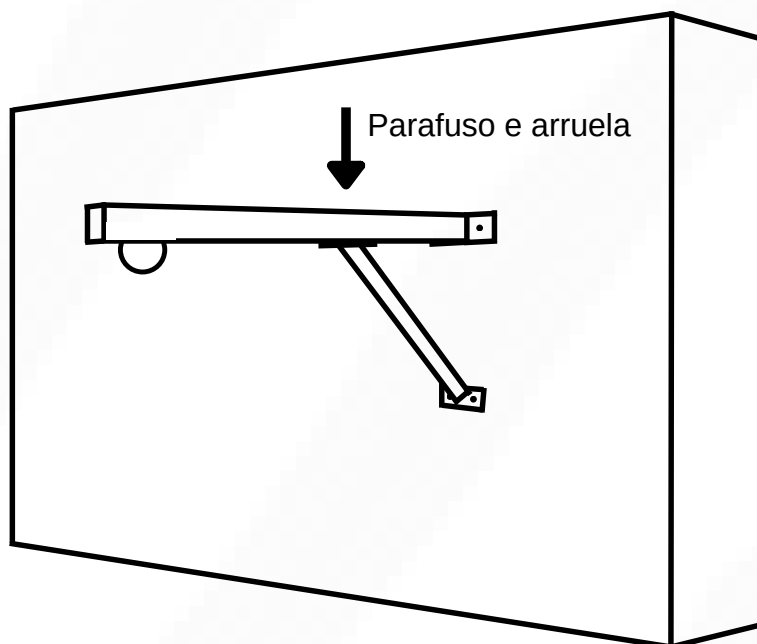
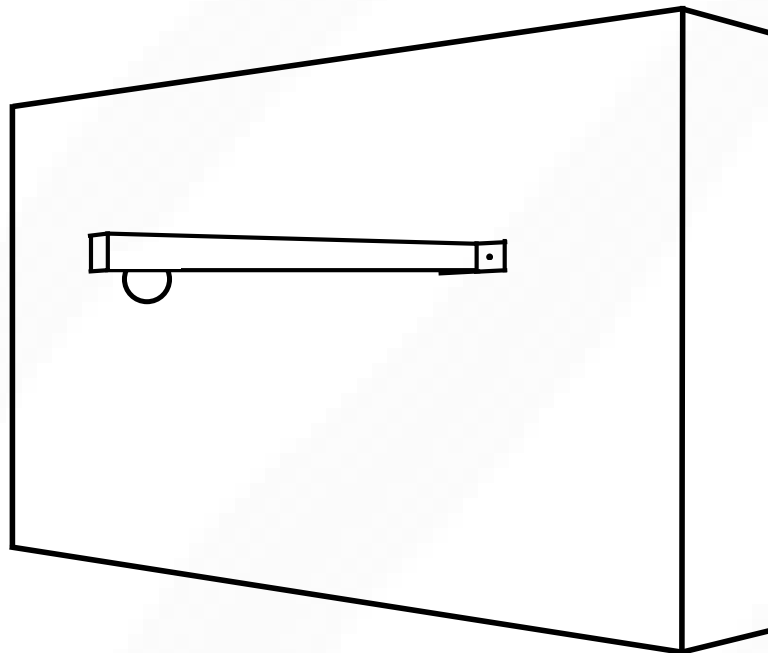

Cuidado para não apertar demais o parafuso central, pois se deixar muito apertado compromete a funcionalidade do produto!



INSTALAÇÃO COM PASSANTE

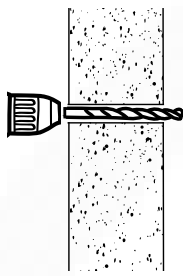

Faça o furo devagar com diâmetro indicado (broca 10mm).

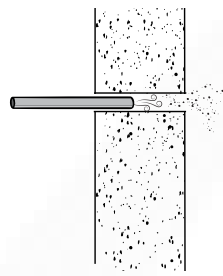

Limpe o furo.

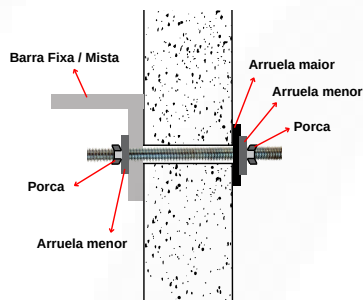

Coloque a barra rosca no furo, após, encaixe as arruelas e porcas.

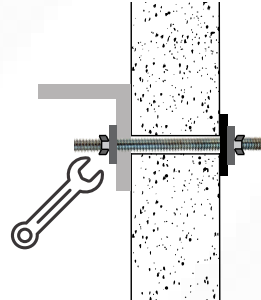

Finalize usando uma chave inglesa para apertar a porca (cuidado para não apertar muito).

INSTALAÇÃO COM PARABOLT

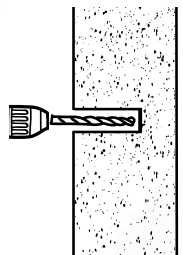

Faça o furo com diâmetro e profundidade indicado (broca 10mm).

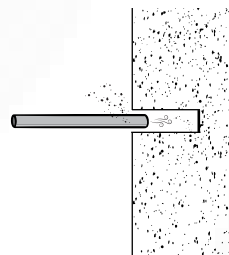

Limpe o furo.

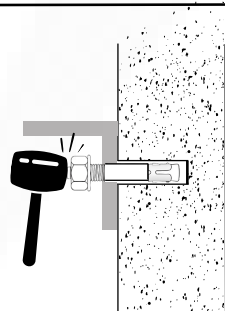

Coloque a porca e arruela na ponta do parabolt, depois com auxílio de uma marreta encaixe o parafuso.

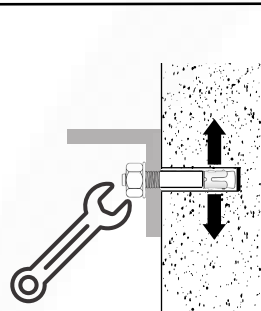

Finalize usando uma chave inglesa para apertar a porca (cuidado para não apertar muito).

INSTALAÇÃO COM PARAFUSOS E BUCHAS

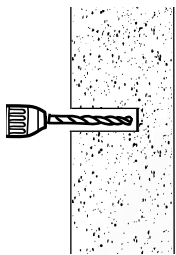
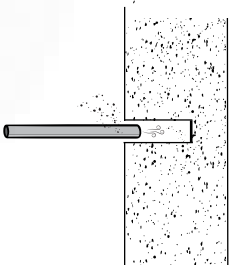
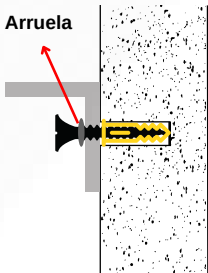
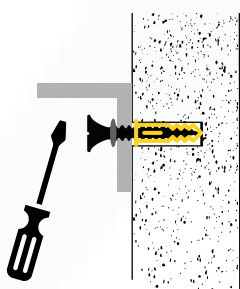
 <p>Faça o furo com diâmetro e profundidade indicado (broca 10mm).</p>	 <p>Limpe o furo.</p>
 <p>Coloque arruela e a bucha no parafuso e encaixe no furo.</p>	 <p>Finalize usando uma chave fenda ou parafusadeira para apertar o parafuso (cuidado para não apertar muito).</p>



Na hora da fixação lembre-se, a bucha plástica não trava. O aperto em excesso pode danificá-la, aperte o suficiente até o parafuso encostar-se à estrutura.